

PALCO LTD.

デバリングツール

米国 コグスデイル社製

- 穴の裏表同時面取りバリ取り工具。
- ブレード交換式。

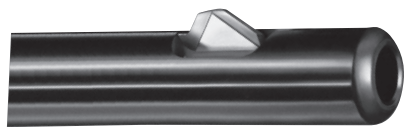

オービットツール

- クロス穴専用裏バリ取り工具。
- Φ2とΦ2.5のクロス穴の裏バリ取りができます。
- クロス横穴角度90°交差はもちろん60°45°30°の斜め裏バリ取りができます。

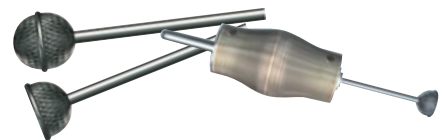

バーオフツール

米国 コグスデイル社製

- 穴の裏表同時面取りバリ取り工具。
- 大量生産加工用。

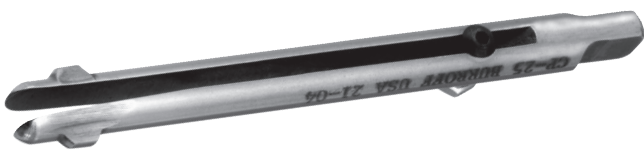

ユニバーサルスレッドミル

ドイツ ライメ社製

- 超高速ダイレクトネジ穴加工。
- 1本の工具で下穴、ネジ切り、面取り加工ができます。

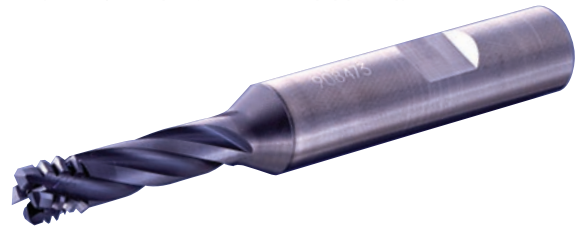

シェフカット精密 ボーリングツール

英国 コグスデイル社製

- ミクロン代の加工精度を一発で!!
- 超硬ガイドパッド付。
- ブレード交換式。
- ブレード精密調整式。

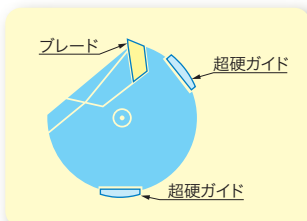

フリップカットツール

裏座グリ工具

米国 コグスデイル社製

- 穴の裏面取りと裏座グリ加工がワンステップで!

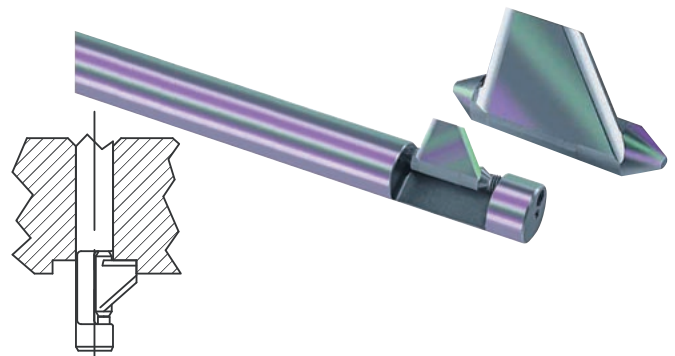

輸入切削工具

ローラーバニシングツール

米国 コグスデイル社製

- 鏡面加工用バニシングツール。
- 面粗さ、表面の硬度アップに!



ダイヤモンドバニシングツール

米国 コグスデイル社製

- 旋盤用鏡面加工工具。

- Ry8.0がRy0.4に!

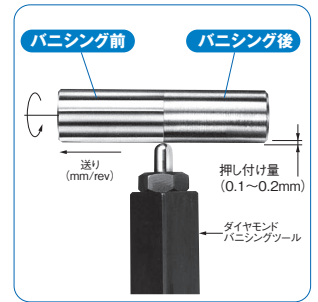

スカイピング・バニシングツール

英国 コグスデイル社製

- ホーニングレスで建設機械用大径シリンダーの穴加工を一発で仕上加工と鏡面加工。
- サンドビック社との協力開発品。



JS リッセシングツール

米国 コグスデイル社製

- 空・油圧バルブの同時多溝加工のエキスパート。
- バルブ8ヶ所のスプール溝加工をわずか2分で!



ZX モジュラーシステムツール

米国 コグスデイル社製



強カスパードドリル

米国 MADISON社製

- 本体8本でφ13からφ127の深穴加工が可能。
- 切削抵抗が少ないので製缶構造物、重板、SS材、SM材に最適。



マイクロ リミットツール

米国 コグスデイル社製

- 航空機のリベット穴の皿もみを簡単にしかも高精度に行います。

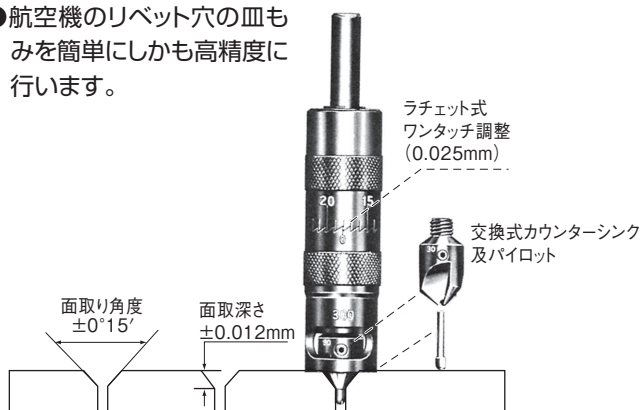

エリプティ・バー

米国 コグスデイル社製

- クランクシャフトやカムシャフトの油穴等の楕円穴や曲面穴の均一面取り加工用。



超硬 ロータリーバー

英国 ギャリソン社製

- 抜群の切れ味と超寿命。
- 航空機、造船、車両、その他特殊産業のバリ取りに。



ガンドリル・ガンリーマー-BTA工具

- 深穴加工専用。
- インドの日本自動車メーカー、各工場で生産加工にて使用されていますので高品質です。
- 安くて高寿命です。



航空機用カウンターシンク

米国 エムエーフォード社製

- 航空機用リベット穴加工のカウンターシンク。



CNC用ホーニングユニット

- マシニングセンター等でホーニング加工を行う時に使用されるユニットです。

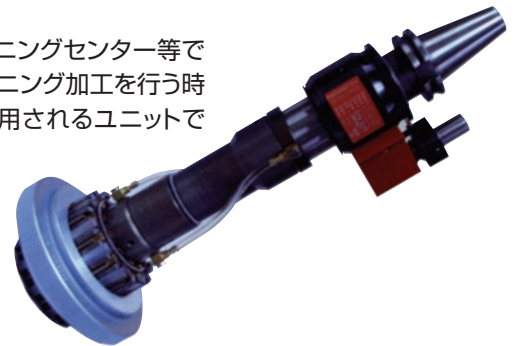

インネспанマシンタップ

ドイツ ライメ社製

- 大径ネジ専用タップ。
- 大径用タップ加工の大幅合理化に。



チップ交換式大径スレッドミル

ドイツ ライメ社製

- 材料費の削減及軽量化に。
- 短い切粉で正確なネジ加工ができます。



コンビネーション ネジゲージ

デンマーク レイテック社製

- ワンタッチでネジの検査と深さ測定を同時に行えます。

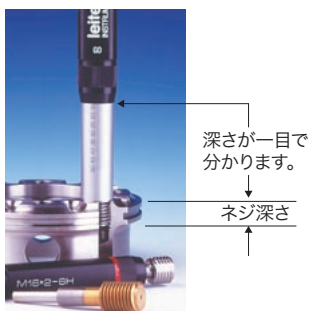

コンパクト ガウスメーター

米国 エレクトロマチック社製

- 非常にコンパクトなハンディタイプの磁気測定器です。
- 現場使用に最適です。



輸入工作用機器

マイクロマグ

- 鉄粉粒子ならサブミクロンのろ過が可能。
- ろ過形状が目視確認できます。
- 消耗品ゼロでメンテナンス不要です。



旋盤・研削盤用チャック微調整付 ZG Hi-Tru

ドイツ レーム社製

- 機械に取り付け後、アダプターを外したり叩いたりして、チャックの中心(芯)をひろう作業をレンチ1本で簡単に微調整ができます。



コンセットリック超小型 回転センター

- 自動スラスト調整式小型センター。
- 高速回転での長尺シャフト加工”ふくらみ”補正に。

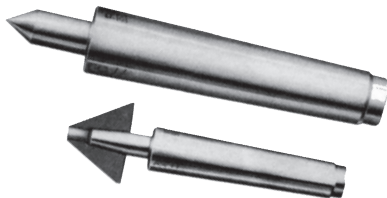

旋盤用高速回転センターNO.600

ドイツ レーム社製

- コンパクト型。
- 本体外形が小さくワーク治具、ツールホルダー及バイトの邪魔をしません。

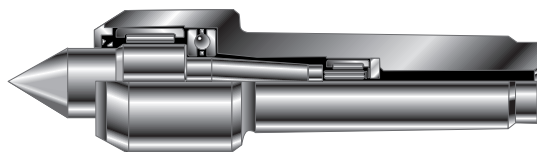

マジックバイス

- 高価な治具を使用せずに異形、複雑形状ワークのクランプに!

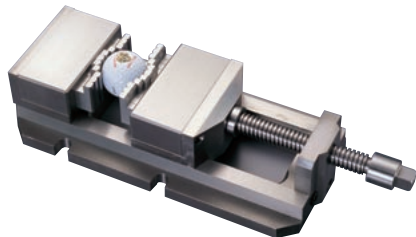

内径用 クラッピングチャック マンドレル

ドイツ レーム社製

- 精密加工・施削、歯切、研削、検査等の機械加工や検査加工で要求される内径のクランプに最適。



格安マシンバイス

- とにかく格安です!!

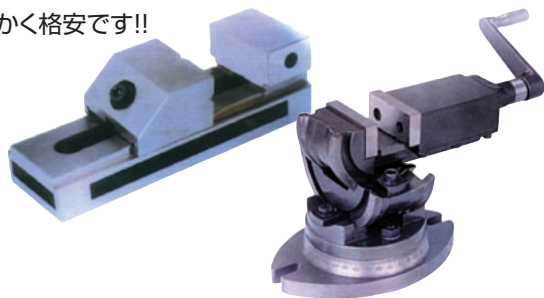

強力 フェイスドライバー COA

ドイツ レーム社製

- 1回のクランプでワークの全長を高精度に加工できます。
- 駆動爪、センターは交換できますので経済的です。

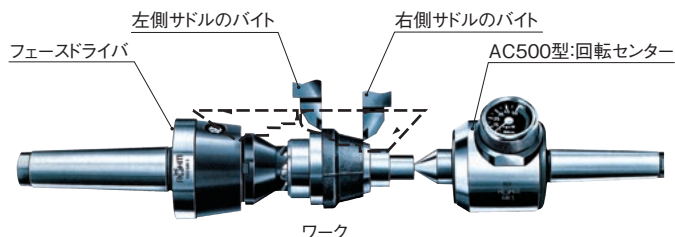

輸入元

株式会社 **パル**

東京都千代田区岩本町2-17-17
〒101-0032 TEL.03(3851)5821 FAX.03(3851)5810

<http://www.pal-co.jp/>